

GRUPO
TRADIMAQ
 BOLETIM MANUTENÇÃO



BM 0010 / 13

29/10/2013

DOCUMENTOS RELACIONADOS:

Boletim de Serviço Yale UF0001

Leitura obrigatória: Gerentes, Gestores, Supervisores, Coordenadores e Líderes de Operação, Manutenção, Seminovos e Venda de Máquinas.

Sensibilização sugerida: Equipes de Trabalho

É responsabilidade do líder imediato de realizar a sensibilização da sua equipe e enviar o formulário de Registro de Execução de Sensibilização ao RH – Matriz.

Divulgação do documento: Envio por e-mail / divulgação no quadro de aviso das áreas de manutenção pelos responsáveis.

Bloqueio do Cinto de Segurança Retrátil

MODELOS AFETADOS: todos os equipamentos com Cinto de Segurança Retrátil.

Este Boletim de Serviço tem por objetivo esclarecer relatos de cintos de segurança que ficaram emperrados no mecanismo retrátil. Isto não é um defeito e sim consequência da liberação rápida por parte do operador.

Todas as empilhadeiras produzidas a partir de novembro de 2005 são equipadas com cinto de segurança retrátil. Quando o cinto é liberado e volta rapidamente para o mecanismo retrátil, há chance de que ele pare bruscamente e o enrolador venha a travar.

Este é o funcionamento normal do mecanismo retrátil do cinto e não exige a substituição do conjunto do cinto de segurança. O movimento brusco faz com que o dispositivo do assento desloque uma trava, bloqueando o cinto na posição em que se encontra.

Para evitar que isso ocorra, é recomendado que a liberação seja realizada gentilmente do cinto de segurança além disso, é necessário guiá-lo de volta ao enrolador com as mãos. Repasse essas recomendações aos operadores de empilhadeira para evitar substituições desnecessárias.

Procedimento recomendado para liberação:

O procedimento a seguir deve ser seguido quando o cinto travar no mecanismo retrátil:

- ✓ Puxe firmemente o cinto de segurança para remover a folga em torno de 5 – 7 mm do mecanismo retrátil com cerca de 40 N.m de força e segure por cerca de 4 – 6 segundos;

- ✓ Libere a tensão, o cinto deve recuar de forma adequada.

Pode ser necessário seguir o procedimento várias vezes até que o cinto comece a soltar.

Se após o procedimento acima, o cinto de segurança não recuar ou se depois de ter sido estendido o cinto não for recolhido, substitua o conjunto do cinto de segurança. Para solicitação de um novo cinto de segurança consulte o coordenador de manutenção, que o ajudará a identificar os códigos das peças necessárias para substituição.

ATENÇÃO:

Ao substituir o cinto de segurança, o mecanismo retrátil deve ser montado do lado esquerdo do assento, como mostrado abaixo, se montado do lado direito, o mecanismo não funcionará corretamente.

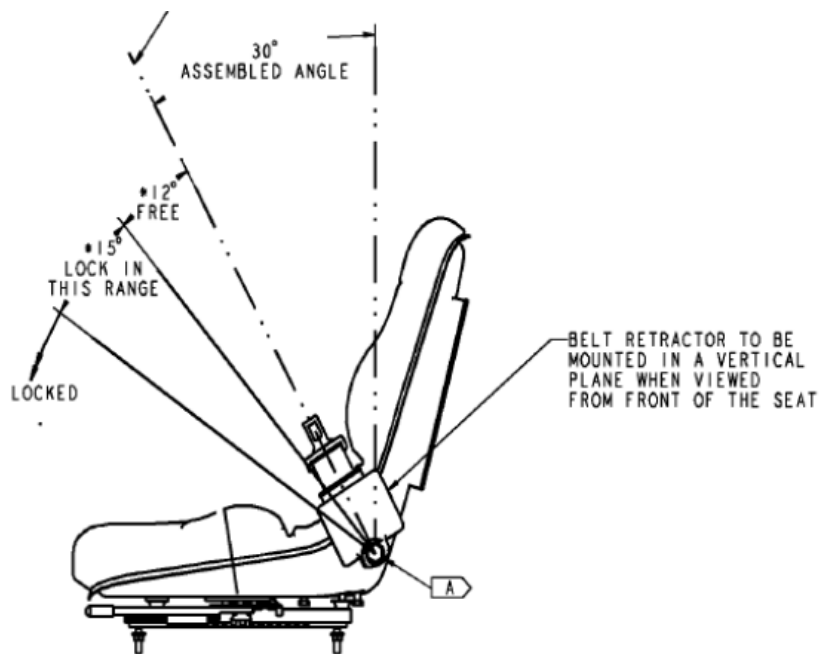

Equipe bem treinada = Operação segura.